

PAKOWANIE PRODUKTÓW POLIGRAFICZNYCH

Pakowanie i ekspedycja są ostatnimi operacjami wykonywanymi w przedsiębiorstwach. Opakowanie powinno chronić produkt poligraficzny przed możliwością jego zniszczenia przy uderzeniu, zniszczeniem mechanicznym, oraz przed oddziaływaniem niekorzystnych warunków atmosferycznych, aby bezpośrednio po rozpakowaniu produkt mógł być bez żadnych przeszkód użytkowany.

Pakowanie produktów poligraficznych obejmuje:

- pakowanie pojedynczych egzemplarzy, np. opraw,
- pakowanie zbiorcze, grupowe ułatwiające manipulowanie produktami, np. pakowanie etykiet po 1000 sztuk,
- pakowanie wysyłkowe, np. paczki,
- pakowanie transportowe, np. kontenery i palety przewożone wózkami.

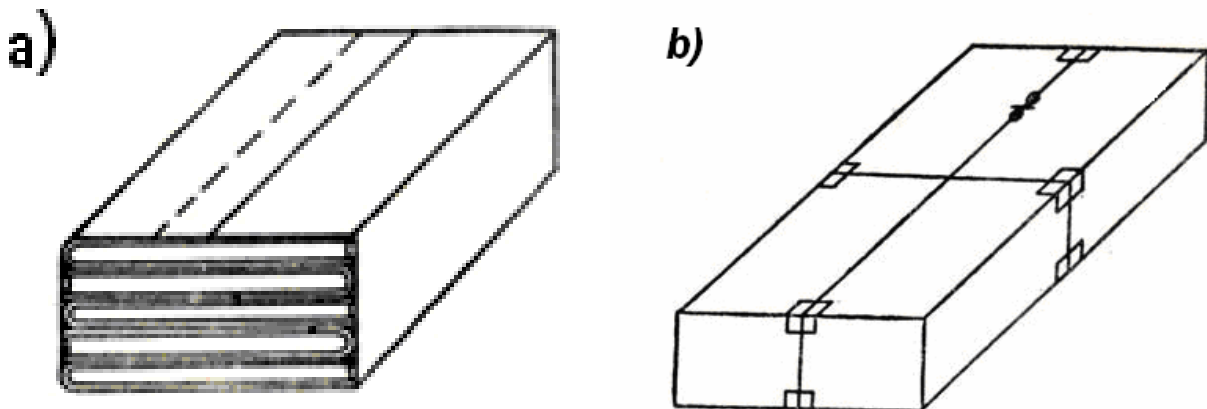

Rys. Pakowanie produktów

- (a) opaska pełna,
- (b) pakiet wiązany (z podkładkami tekturowymi)
- (c) palety ładunkowe owinięte owijką z folii termokurczliwej

Opakowanie zbiorcze - grupowe stosuje się często do wydań wielotomowych. Do pakowania grupowego stosuje się opaski, opaski pełne, futerały o różnej konstrukcji, pakowanie w folię termokurczliwą lub papier. Opakowanie takie stosuje się również do pakowania odliczonej liczby produktów o niewielkich rozmiarach lub grubości, np. cienkich prospektów, druków luźnych typu etykiet.

Głównym celem pakowania jest unieruchomienie produktów i zabezpieczenie przed ich rozsypaniem. Ułatwia to manipulowanie drukami w dalszych procesach technologicznych i umożliwia łatwe ich liczenie.

Zbiorcze opakowania wysyłkowe są wykonywane w sposób zabezpieczający transportowanie. Pakuje się wtedy taką ilość druków, aby możliwe było ręczne przenoszenie całego opakowania.

Konstrukcja i materiał zastosowany do zbiorczego opakowania wysyłkowego muszą być dostosowane do sposobu transportowania produktu. Sposób pakowania wysyłkowego powinien być uzgodniony z odbiorcą. Stosuje się wtedy przeważnie pakowanie w paczki zwykłe.

Największymi opakowaniami są ładunkowe jednostki transportowe.

Zalicza się do nich:

- paletę ładunkową,
- paletę ładunkową płaską,
- kontener ładunkowy.

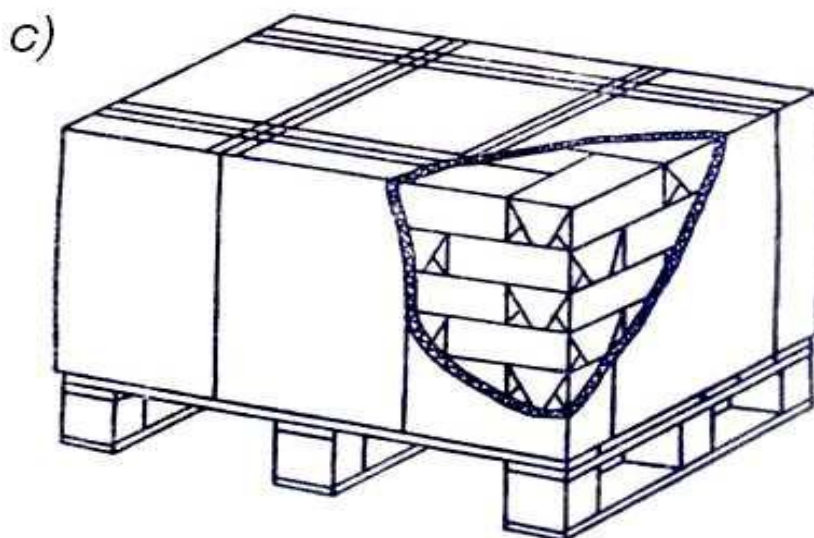

Każde opakowanie, oprócz opakowania jednostkowego oraz niektórych grupowych powinno być zaopatrzone w napis zawierający co najmniej:

- nazwę i adres odbiorcy,
- nazwę i adres dostawcy,
- tytuł lub nazwę druku,
- liczbę egzemplarzy w opakowaniu.